



**Total Confort**  
by atlantic

atlantic GWARANCJA  
**2**  
lata  
atlantic

elementy elektryczne

atlantic GWARANCJA  
**5**  
lat  
atlantic

spreżarka

model	cena netto (zł)	cena brutto (zł)	referencja
EXCELIA TRI 11	27 300	33 579	522 890
EXCELIA TRI 14	28 350	34 871	522 891
EXCELIA TRI 16	29 400	36 162	522 892

lista dostępnych akcesoriów znajduje się na str. 96

PROMOTEC - CE - NF Cat B - Classe II - 230 V - IP 24

## charakterystyka techniczna

	j. m.	EXCELIA TRI 11 kW	EXCELIA TRI 14 kW	EXCELIA TRI 16 kW
czynnik chłodniczy		R 410A	R 410A	R 410A
<b>CHARAKTERYSTYKA GŁÓWNA</b>				
wydajność cieplna +7°C / +35°C - ogrzewanie podłogowe	W	10 800	13 000	15 170
moc pobierana +7°C / +35°C - ogrzewanie podłogowe	W	2 510	3 110	3 700
COP*** +7°C / 35°C - PCR		4,30	4,18	4,10
wydajność cieplna -7°C / +35°C - ogrzewanie podłogowe	W	10 383	12 200	12 979
moc pobierana -7°C / +35°C - ogrzewanie podłogowe	W	4 280	5 130	5 400
COP*** -7°C / +35°C - ogrzewanie podłogowe		2,43	2,38	2,40
wydajność cieplna +7°C / +45°C - grzejniki	W	9 904	12 100	12 747
moc pobierana +7°C / +45°C - grzejnik	W	2 986	3 878	3 969
COP*** +7°C / 45°C - grzejniki		3,32	3,20	3,21
wydajność cieplna -7°C / +45°C - grzejniki	W	9 983	10 740	12 952
moc pobierana -7°C / +45°C - grzejniki	W	4 630	5 140	6 370
COP*** -7°C / +45°C - grzejniki		2,16	2,08	2,03
wydajność cieplna -7°C / +60°C - grzejniki	W	9 249	11 500	12 488
moc pobierana -7°C / +60°C - grzejniki	W	8 480	10 100	10 904
moc grzałki elektrycznej (opcja)	W	9 000	9 000	9 000
<b>JEDNOSTKA WEWNĘTRZNA</b>				
poziom hałasu*	dB(A)	39	39	39
moc akustyczna zgodna z normą EN 12102	dB(A)	46	46	46
wymiary (wys./szer./gł.)	mm	800 x 450 x 480	800 x 450 x 480	800 x 450 x 480
masa własna (z wodą)	kg	42 / 58	42 / 58	42 / 58
<b>CHARAKTERYSTYKA HYDRAULICZNA</b>				
pojemność zbiornika buforowego	l	16	16	16
pojemność naczynia zbiorczego	l	8	8	8
<b>POŁĄCZENIA ELEKTRYCZNE</b>				
zasilanie		400 V 50 Hz	400 V 50 Hz	400 V 50 Hz
zużycie nominalne	W	5	5	5
zabezpieczenie na bezpieczniku różnicowym	A	20	20	20
przekrój kabla zasilającego	mm <sup>2</sup>	4 x 2,5	4 x 2,5	4 x 2,5
<b>POŁĄCZENIE HYDRAULICZNE</b>				
Ø zasilanie/powrót obiegu grzewczego (gwint zewn.)	cal	1	1	1
<b>ZAKRES PRACY</b>				
średni zakres pracy (min./max.) dla temperatur zewnętrznych	°C	-25 / +35	-25 / +35	-25 / +35
<b>JEDNOSTKA ZEWNĘTRZNA</b>				
poziom hałasu**	dB(A)	39	41	42
moc akustyczna zgodna z normą EN 12102	dB(A)	66	68	69
wymiary (wys./szer./gł.)	mm	1 290 x 900 x 400	1 290 x 900 x 400	1 290 x 900 x 400
masa własna	kg	99	99	99
<b>CHARAKTERYSTYKA CHŁODNICZA</b>				
Ø średnica przyłącza (gaz)	cal	5/8	5/8	5/8
Ø średnica przyłącza (ciecz)	cal	3/8	3/8	3/8
zapas czynnika roboczego HFC R410 A	g	2 500	2 500	2 500
długość instalacji min./max.	m	5 / 20	5 / 20	5 / 20
max. różnica wysokości pomiędzy jednostką zewn. i wewn.	m	20	20	20
max. dł. instalacji bez konieczności uzupełnienia czynnika roboczego	m	15	15	15
<b>POŁĄCZENIA ELEKTRYCZNE</b>				
zasilanie		400 V 50 Hz	400 V 50 Hz	400 V 50 Hz
zużycie nominalne	W	11,5	11,5	11,5
natężenie nominalne	A	3,7	4,8	5,5
natężenie maksymalne	A	8,5	9,5	10,5
zabezpieczenie na bezpieczniku różnicowym	A	20	20	20
przekrój kabla zasilającego	mm <sup>2</sup>	5 x 2,5	5 x 2,5	5 x 2,5
przekrój kabla pomiędzy jednostką zewn. i wewn.	mm <sup>2</sup>	4 x 1,5	4 x 1,5	4 x 1,5

\* poziom natężenia akustycznego mierzony w odległości 1 m od urządzenia, na wysokości 1,5 m od podłoża

\*\* poziom natężenia akustycznego mierzony w odległości 5 m od urządzenia, na wysokości 1,5 m od podłoża

\*\*\* wartość COP wyliczona zgodnie z normą EN 14511

## moduł wewnętrzny

- nowoczesny wygląd,
- lekka konstrukcja i kompaktowa obudowa,
- wysoka sprawność zgodna z normą EN 14511,
- temperatura wody zasilającej do 60°C bez wykorzystania grzałek elektrycznych w całym zakresie temperatur pracy,
- obsługa 2 niezależnych obiegów grzewczych pozwalająca na zastosowanie ogrzewania podłogowego lub grzejnikowego (o niskiej temperaturze zasilania +40°C).
- dedykowany system sterowania Siemens z programem czasowym ogrzewania i przygotowania ciepłej wody, regulacją pogodową, diagnostyką parametrów pracy, diagnostyką usterek,
- niski poziom hałasu



## moduł zewnętrzny

- sprężarka typu TWIN ROTARY o wysokim stopniu efektywności,
- płynna 10-stopniowa modulacja prędkości sprężarki,
- inwerter typu SPLIT o niskim poziomie hałasu,
- wysokowydajny, płytowy wymiennik ciepła,
- ekologiczny czynnik roboczy FLUID R410A,
- automatyczny system odszraniania.

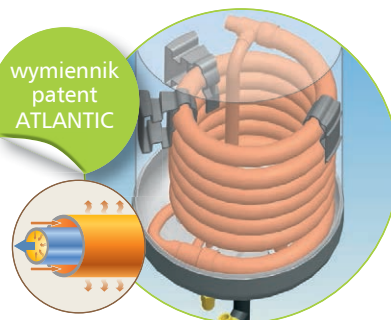

wymiennik patent ATLANTIC

→ czynniki robocze  
↔ obieg ciepłej wody

# SCHEMATY POŁĄCZEŃ

## 1 obieg grzewczy

- ❶ moduł zewnętrzny
- ❷ instalacja chłodnicza
- ❸ moduł hydrauliczny
- ❹ opcja grzałki elektrycznej
- ❺ sonda temperatury wewnętrznej
- ❻ sonda temperatury zewnętrznej

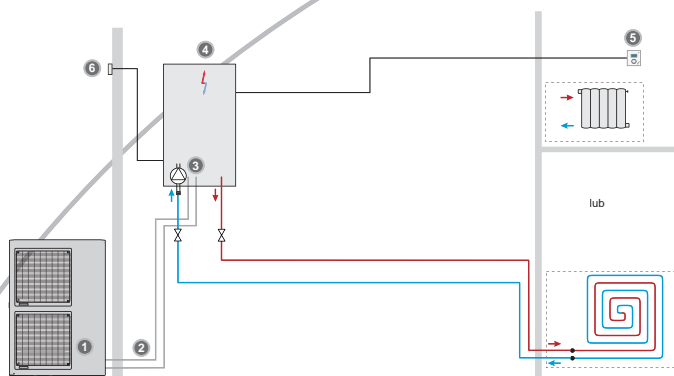

## 2 obiegi grzewcze + zasobnik c.w.u.

- ❶ moduł zewnętrzny
- ❷ instalacja chłodnicza
- ❸ moduł hydrauliczny
- ❹ opcja grzałki elektrycznej
- ❺ sonda temperatury wewnętrznej
- ❻ pompa cyrkulacyjna lub opcja 2 obiegi grzewcze
- ❼ opcja podłączenia zasobnika c.w.u.
- ❽ zasobnik c.w.u.
- ❾ sonda temperatury zewnętrznej

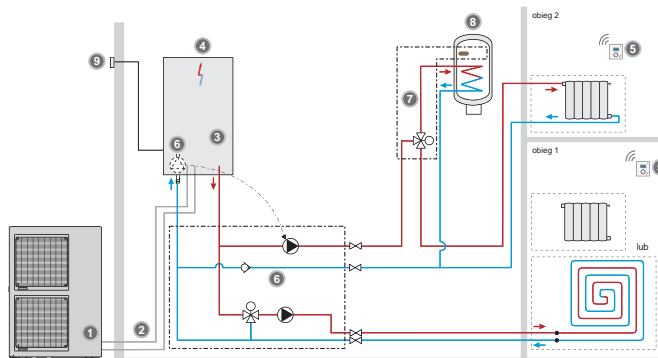

## 2 obiegi grzewcze + kocioł c.o. + zasobnik c.w.u.

- ❶ moduł zewnętrzny
- ❷ instalacja chłodnicza
- ❸ moduł hydrauliczny
- ❹ opcja podłączenia kotła c.o.
- ❺ sonda temperatury wewnętrznej
- ❻ pompa cyrkulacyjna lub opcja 2 obiegi grzewcze
- ❼ opcja podłączenia zasobnika c.w.u.
- ❽ zasobnik c.w.u.
- ❾ kocioł c.o.
- ❿ sonda temperatury zewnętrznej

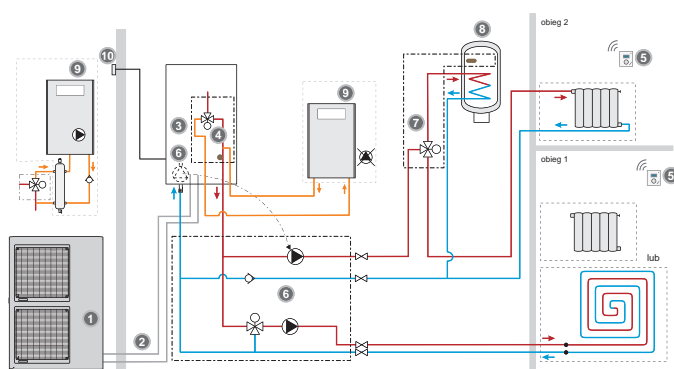

# AKCESORIA

funkcja	nazwa opcji	opis	zastosowanie			cena netto (zł)	cena brutto (zł)	referencja
			EXCELIA	EXTENSA+	DUO			
sterowanie	programator T55	podstawowy programator z funkcją zmiany trybów pracy (komfort, eco) oraz możliwością zmiany zakresu temperatury pomieszczenia	●	●		400	492	073 951
	programator T75	zaawansowany programator z przeniesieniem wszystkich funkcji automatyki znajdującej się w module wewnętrznym	●	●		700	861	073 954
	programator T78 (radio)	programator w wersji bezprzewodowej (funkcje jw.)	●	●		1 000	1 230	074 061
	OZW 672	centralka komunikacyjna do zdalnej obsługi i monitorowania pracy pompy ciepła	●	●		1 700	2 091	102 198
ciepła woda użytkowa	zasobnik PECS P300	dedykowany zasobnik c.w.u. o pojemności 300 L z wymiennikiem o dużej powierzchni (3,4 m <sup>2</sup> ) i wydajności	●	●		5 500	6 765	027 992
	zestaw podłączenia zasobnika c.w.u.	umożliwia podłączenie dowolnego zasobnika c.w.u.; skład opcji: zawór 3-drogowy z siłownikiem, sonda temperatury, konektory przyłączeniowe	●	●		600	738	073 991
obiegі grzewcze	zestaw hydrauliczny 2 obiegi grzewcze*	umożliwia podłączenie 2 obiegu grzewczego; skład opcji: zawór 3-drogowy z siłown., sonda temp., konektory przył., poł. hydr., pompa cyrkul., obudowa + karta regulacyjna	●	●		3 750	4 612	570 630
	zestaw 2 obiegi grzewczych DUO	umożliwia podłączenie 2. obiegu grzewczego; skład opcji: zawór mieszający, sonda temperatury, pompa cyrkulacyjna, konektory połączeniowe, karta regulacji			●	850	1 046	570 629
	zestaw elektryczny 2 obiegi grzewcze**	umożliwia sterowanie pracą 2 obiegu grzewczego; skład opcji: moduł sterujący, sonda temperatury obiegu	●	●		400	492	075 311
	pompa dużej wydajności***	przeznaczona dla instal. z dużymi stratami ciśnienia oraz dużym wydatkiem hydraulicznym; skład opcji: pompa cyrkulacyjna	●	●		2 500	3 075	074 067
kocioł c.o.	zestaw podłączenia kotła	umożliwia współpracę z kotłem c.o.; skład opcji: zawór 3-drogowy, połączenia hydrauliczne, konektory przyłączeniowe	●	●		700	861	073 989
	zestaw podłączenia kotła DUO	umożliwia współpracę z kotłem c.o.; skład opcji: zawór 3-drogowy, połączenia hydrauliczne, konektory połączeniowe			●	2 500	3 075	073 990
	sprzęgło hydrauliczne	umożliwia współpracę z kotłem c.o.; skład opcji: zawór 3-drogowy, sprzęgło hydrauliczne, połączenia hydrauliczne, odpowietrznik automatyczny	●	●		1 750	2 153	073 957
chłodzenie	zestaw elektryczny	opcja umożliwia obniżenie temp. w obiegu ogrzew. podł. lub współpracę z klimatyzacją; skład opcji: konektory, izolacja termiczna, taśma izolacyjna	●	●		300	369	075 312
basen	zestaw do podłączenia basenu	opcja umożliwia produkcję c.w.u. na potrzeby basenu; skład opcji: zawór 3-drog. z siłow., sonda temp., podł. hydraul., moduł ster., konektory	●	●		750	923	570 631
	wymiennik basenowy SP PAC	opcja umożliwia produkcję c.w.u. na potrzeby basenu > 100 m <sup>3</sup> ; skład opcji: wymiennik płytowy, poł. hydraul., moduł ster., konektory, obudowa	●	●		13 500	16 605	570 615
wsparcie ogrzewania	grzałka 6 kW 230 V / 50 Hz	opcja umożliwia zwiększenie mocy urządzenia o moc grzałki elektrycznej; skład opcji: zestaw grzałek 2 x 3 000 W		●		900	1 107	073 985
	grzałka 9 kW 400 V / 50 Hz	opcja umożliwia zwiększenie mocy urządzenia o moc grzałki elektrycznej; skład opcji: zestaw grzałek 3 x 3 000 W	●			1 100	1 353	073 987
montaż	podkładka antywibracyjna	opcja umożliwia montaż modułu zewnętrznego na specjalnych podkładkach tłumiących drgania urządzenia; skład opcji: podkładki antywibracyjne 4 szt.	●	●		200	246	523 574
	stelaż montażowy podłogowy	opcja umożliwia montaż modułu zewnętrznego na specjalnych szynach wykonanych z PVC; skład opcji: listwa montażowa 2 szt.	●	●		175	215	809 532
	stelaż montażowy ścienny	opcja umożliwia montaż modułu zewnętrznego na elewacji budynku; skład opcji: listwa pozioma, ramię pionowe 2 szt.	●	●		250	308	809 550
	taca ociekowa	taca ociekowa dla kondensatu (dot. modeli 5, 6, 8, 10 kW)		●		570	701	074 008

\* pompa obiegowa dużej wydajności jest niekompatybilna z zestawem hydr. 2 obiegi grzewcze

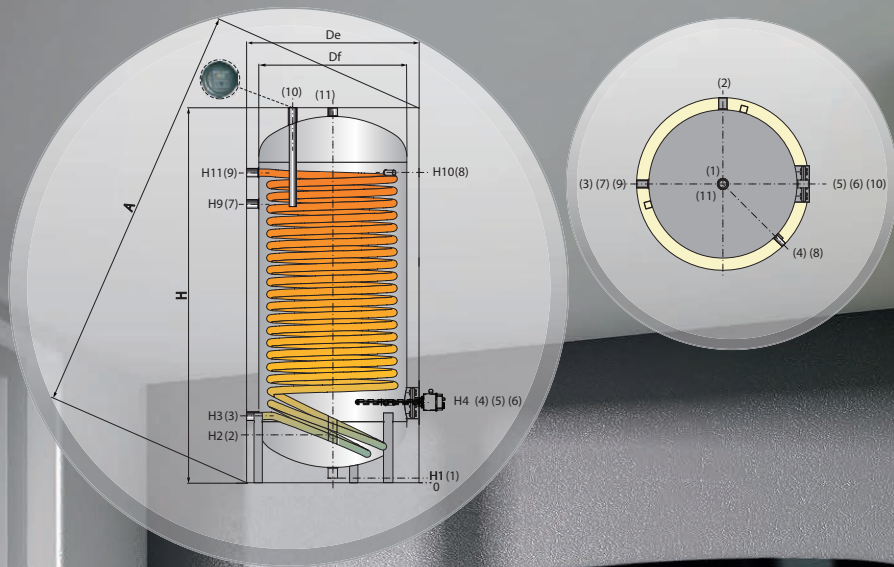

### charakterystyka techniczna

pojemność (l)	powierzchnia wymiennika (m <sup>2</sup> )	moc grzałki elektrycznej (kW)	moc węzownicy (kW)	waga (kg)	obieg pierwotny (m <sup>3</sup> /h)	cena netto (zł)	cena brutto (zł)	referencja				
300	3,4	3	35,2	100	1,4	5 500	6 765	027 992				
wymiary (mm)	De	Df	H	A	H1	H2	H3	H4	H9	H10	H11	2-7
PECS PAC 300 L	650	550	1492	1627	71	246	321	381	1091	1211	1211	1"